

BAUREIHE SPIDER 20.95

Technologie und Leistung, die den Vergleich nicht scheuen

- Superleicht und einfach zu transportieren
- 250 kg Kapazität in der Gondel ohne Einschränkung bzgl. der Reichweite
- Ausgezeichneter Betrieb bzgl. der Überwindung von Hindernisse in hohen Lagen
- Serienmäßig mit Stabilisierung und automatischer Schließvorrichtung ausgestattet
- Versionen für jeden Bedarf, Diesel, Wechselstrom, mit Lithium-Ionen-Akkubetrieb
- Fernbedienung für Fahr- und Notfallsteuerungen
- Abwesenheit von Rohren und Kabeln außerhalb der Auslegerarme

- Optimaler Schutz für alle freiliegenden Teile, die den Gefahren von herabfallenden Gegenständen ausgesetzt sind
- Druckluft- / Wasser- und 230-Vac-Anschlüsse in der Gondel erhältlich
- Proportionale und einstellbare Geschwindigkeit Fahrbewegung und für die Bewegungen der Arbeitsbühne
- Display mit Betriebsdiagnose auf der Arbeitsbühne

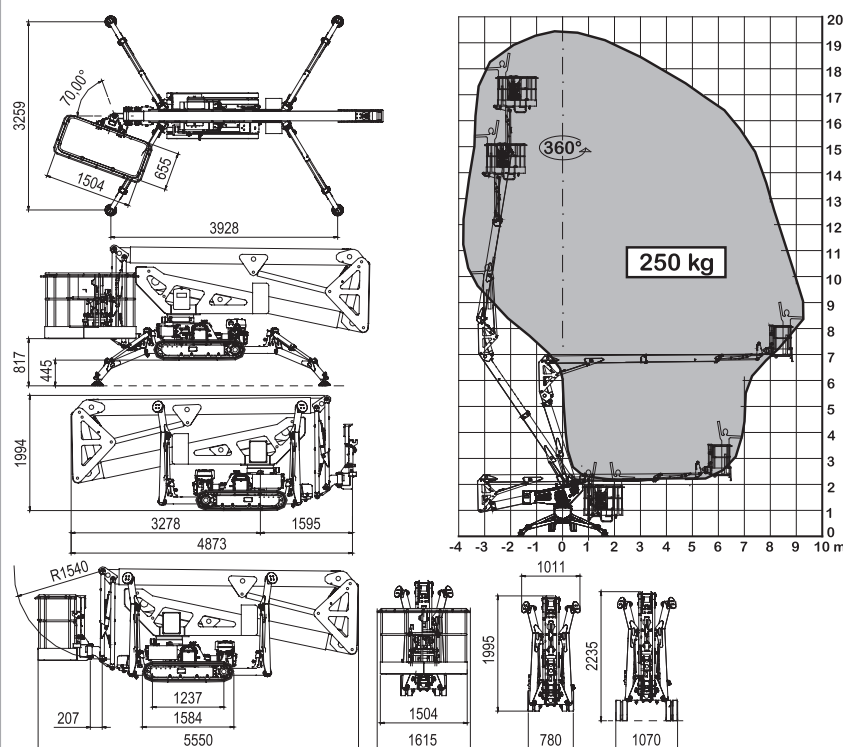

TECHNISCHE DATEN				
		STD	E	ED
Maximale Arbeitshöhe	m		19,40	
Bodenhöhe	m		17,40	
Maximale seitliche Reichweite	m		9,50	
Drehwinkel des Oberwagens	°		400	
Abmessungen der Aluminiumgondel	m		1,50 x 0,70	
Drehwinkel der Gondel	°		90+90	
Maximale Kapazität der Gondel	Kg		250	
Länge geschlossen (Gondel demontiert)	m		5,55 (4,87)	
Mindestbreite geschlossen	m		0,79	
Mindesthöhe geschlossen	m		1,99	
Gesamtabmessungen Stabilisierung	m		3,25 x 3,92	
Maximale überwindbare Steigung	Grad /%		20° (36%)	
Maximale Seitenneigung	Grad /%		17° (31%)	
Höchstgeschwindigkeit	Km/h	1,5	0,8	1,5
GEWICHTE		STD	E	ED
Gewicht im Betriebszustand*	Kg	2700*	2750*	2850*
Bodenbelastung Maschine auf Raupen	KN/m ²	2,94	3,21	3,36
Bodenbelastung Maschine auf Stabilisatoren	KN/m ²	1,91	2,09	2,09
Maximale Last auf einem Stabilisator	KN	21	23	23
LEISTUNG		STD	E	ED
Motor iGX390 Honda Benzin PS/U	HP/rpm	12/3600	-	12/3600
Z482 Kubota Diesel PS/U (Optionen)	HP/rpm	11/3200	-	11/3200
220 Vac Elektromotor	CV/KW	3 / 2,2	3 / 2,2	-
24 Vdc Elektromotor	CV/KW	-	5,4/4,0	5,4/4,0
Kapazität der Traktionsbatterie	24 Vdc Bleisäure	Ah	200	150
	24 Vdc Lithium-Ionen	Ah	400	200
Ladegerät	mit Bleisäure	Ah	45	45
	Lithiumion	Ah	100/50	100/50

* Änderungen vorbehalten, je nach Konfiguration.